

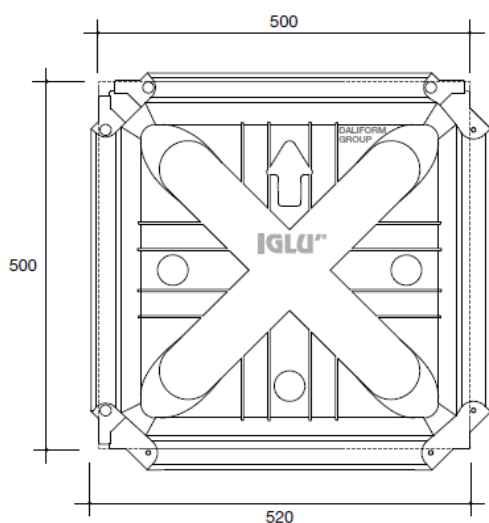

## IGLÚ+ H35

### Izolace proti vlhkosti a radonu



Rozměry jsou uváděny v mm s tolerancí +/- 1,5%.

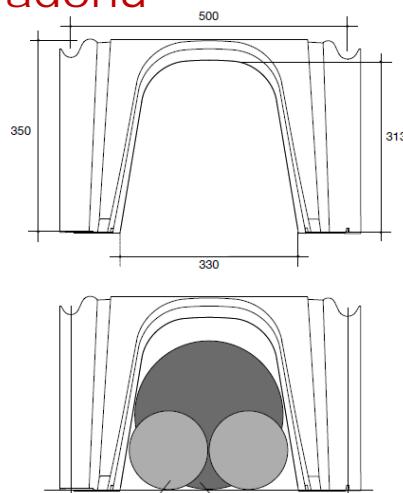

Pod průhyb je možné vložit 2 trubky o průměru 145 mm nebo 1 trubku u průměru 265 mm.

#### **Technický popis:**

**materiál:** recyklovaný plast

**nosnost tvarovky (před zalitím betonem): 75 kg**

- Tvarovky IGLÚ+ slouží k jednoduché výstavbě celoplošné dutiny mezi zemí a podlahou uvnitř základové desky.
- Celoplošná dutina dokonale odděluje stavbu od podloží a vytváří meziprostor, v němž se vlhkost a případný radon z podloží spojí s proudícím vzduchem a jsou odváděny mimo objekt napojenými odvětracími komínky. (více informací naleznete v katalogu tvarovek IGLÚ/IGLÚ+)

#### **Využití:**

- odvedení vlhkosti
- odvedení radonu
- meziprostor proti prorůstání kořenů
- domovní vsakovací systém

výška tvarovky	čistý půdorys tvarovky	počet kusů do m <sup>2</sup>	výška pod obloukem	spotřeba betonu do výšky H	počet nožiček	hmotnost tvarovky
	cm	ks	mm	m <sup>3</sup> /m <sup>2</sup>	ks	ks/kg
<b>35 cm</b>	50 x 50	4	313	0,052*	4	1,700

\*Objem se může lišit v závislosti na tekutosti betonu a tolerance materiálu.

## Tlak ve spodní části konstrukce – přenesený betonovým pilířem na podloží stavby

Vlastní hmotnost a zatížení (kg/m <sup>2</sup> )	Síla betonové desky (nad nejvyšším bodem tvarovky) (cm)	Armovací síť průměr (mm) a velikost ok (cm x cm)	Síla vrstvy podkladového betonu (cm)	Tlak přenesený pilířem na podloží kg/cm <sup>2</sup>
<b>1 500</b>	4	Ø5 / 25 X 25	5	1,39
			10	0,68
			15	0,41
<b>5 000</b>	5	Ø6 / 15 X 15	10	1,98
			15	1,16
			20	0,77
<b>10 000</b>	8	Ø8 / 20 X 20	15	2,20
			20	1,47
			25	1,04

### Postup práce:

#### 1. Příprava podkladu v místě pokládky

- na urovnanou zeminu nejdříve navezeme štěrk, který se zhutní na výšku přibližně 15 cm
- příprava vyvedení odvětracích komínků z dutiny

#### 2. Pokládka elementů IGLÚ+

- tvarovky klademe jednotlivě za sebou tak, aby do sebe zapadaly jednotlivé zámky a nevznikaly tak mezery
- potřebné zařezávání tvarovek provedeme pomocí elektrického nářadí

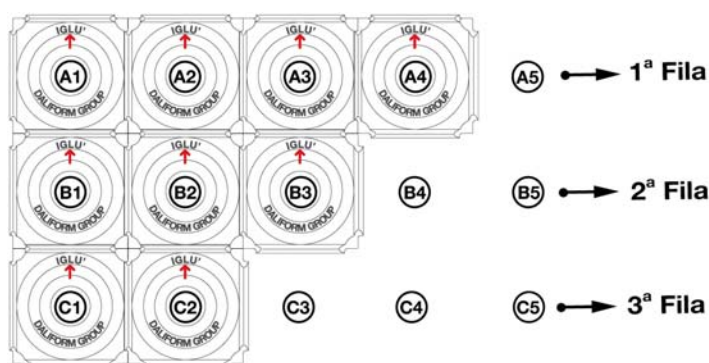

#### 3. Pokládka kari sítě

- po dokončení pokládky všech elementů rozložíme na vrch kari síť
- takto připravený podklad můžeme zalít betonem

#### 4. Zalítí elementů betonem a vylití desky nad elementy

- při použití elementů IGLÚ+ je třeba na plochu rozložit dřevěné desky, které roznesou hmotnost kolečka s betonem při přejíždění a rozvážení betonu

Výška betonové desky nad nejvyšším místem tvarovky odpovídá charakteru zatížení hotové podlahy.

#### \* Některé další podmínky, které je nutno dodržet:

- Eventuální prováděná kontrakční spára v nosné betonové desce musí být provedena v místě s nejtenčí betonovou vrstvou tzn. nad obloukem
- Statické parametry podlahy platí až po 28 dnech zrání betonu, případně změn údajů nosnosti je třeba statickou část projektu přepočítat